

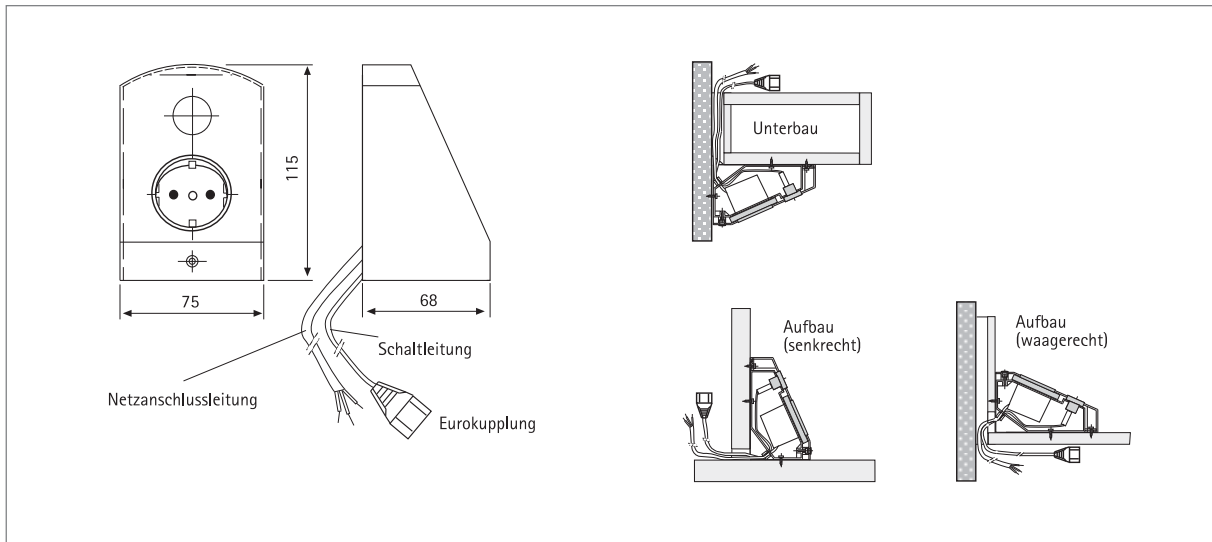

## Schalter-Steckdosen-Kombination zur Montage im Winkel

- sehr ansprechendes Design, Ausführungen Chrom-matt und Edelstahl
- für Aufbau im Winkel von Badmöbeln, Küchenschränken, Regalen und Vitrinen
- Schaltleitung mit Eurokupplung für max. 2,5A
- Anschluss: 250V
- die Steckdose führt unabhängig von der Schalterstellung Spannung
- länderspezifische Ausführungen F/B (Frankreich/Belgien) siehe unten



| Artikel-Nr.    | Bezeichnung                   | Hinweis   | Gewicht ca. |
|----------------|-------------------------------|---|-------------|
| 506 603 070 04 | Alpha ST/S chrom-matt         | • 2m Netzanschlussleitung mit Aderendhülsen/<br>0,5m Eurokupplung | 400 g       |
| 506 603 010 01 | Alpha ST/S edelstahloptik     |   | 400 g       |
| 506 603 072 02 | Alpha ST/S F/B chrom-matt     |   | 400 g       |
| 506 603 012 00 | Alpha ST/S F/B edelstahloptik |   | 400 g       |