

# Puma 105



LED-Trafo  
Halogen-Trafo  
Stecksysteme  
Schalter/Steckdosen/Dimmer  
Leuchtmittel



## Elektronischer Sicherheitstransformator bis 105 W

- Anschluss: 230 – 240V / 50 – 60Hz
- Leistung: 20 – 105W
- dimmbar mit Phasenan- und abschnittdimmer
- sicher bei Kurzschluss, Überlastung und Leerlauf
- sehr hoher Schutz gegen Störimpulse aus dem Netz
- max. zulässige Länge der Sekundärleitungen: **7m** je Leitung

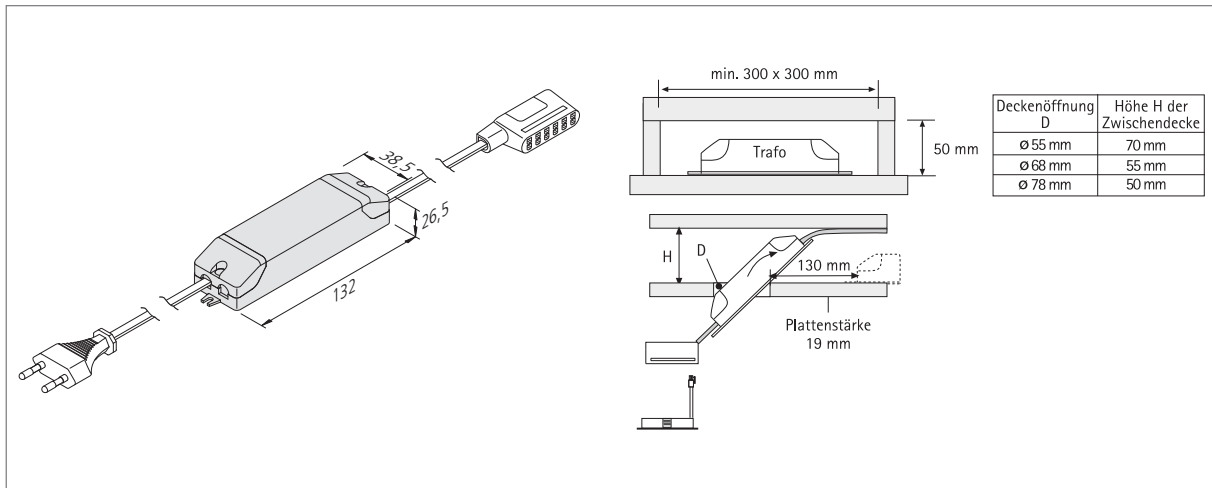
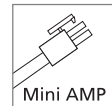

Artikel-Nr.	Bezeichnung	Hinweis	Gewicht ca.
615 002 010 19	Trafo Puma 105 20 – 105W AE	<ul style="list-style-type: none"> <li>• Netzanschlussleitung 2m mit Aderendhülsen</li> <li>• Mini AMP 6-fach Verteiler</li> </ul>	190 g
615 002 010 15	Trafo Puma 105 20 – 105W Euro	<ul style="list-style-type: none"> <li>• Netzanschlussleitung 1,8m mit Eurostecker</li> <li>• Mini AMP 6-fach Verteiler</li> </ul>	210 g
615 002 010 18	Trafo Puma 105 20 – 105W HVLCs	<ul style="list-style-type: none"> <li>• Netzanschlussleitung 2m mit HVLCs-Stecker (weitere Infos Seite 131)</li> <li>• Mini AMP 6-fach Verteiler</li> </ul>	200 g