

WX 150

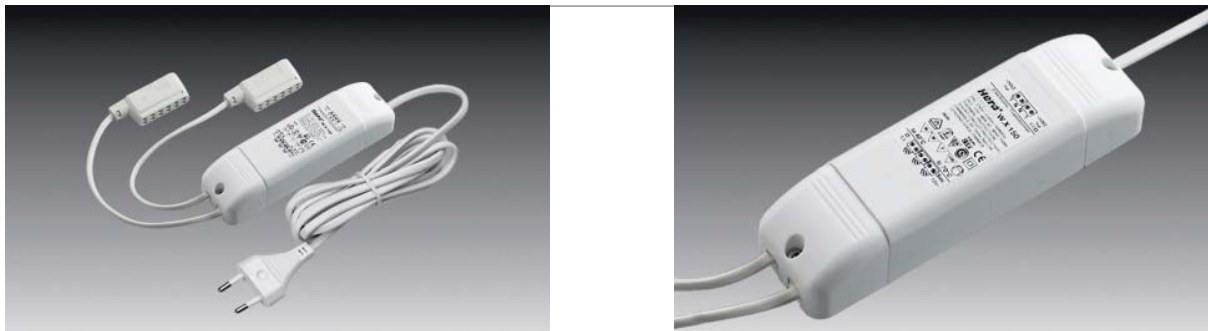

LED-Trafo
Halogen-Trafo
Stecksysteme
Schalter/Steckdosen/Dimmer
Leuchtmittel



Elektronischer Sicherheitstransformator bis 150 W

- Anschluss: 230V / 50 – 60Hz
- Leistung: 30 – 150W
- dimmbar mit Phasen- und abschnittdimmer
- sicher bei Kurzschluss, Überlastung und Leerlauf
- sehr hoher Schutz gegen Störimpulse aus dem Netz
- max. zulässige Länge der Sekundärleitungen: 2m je Leitung

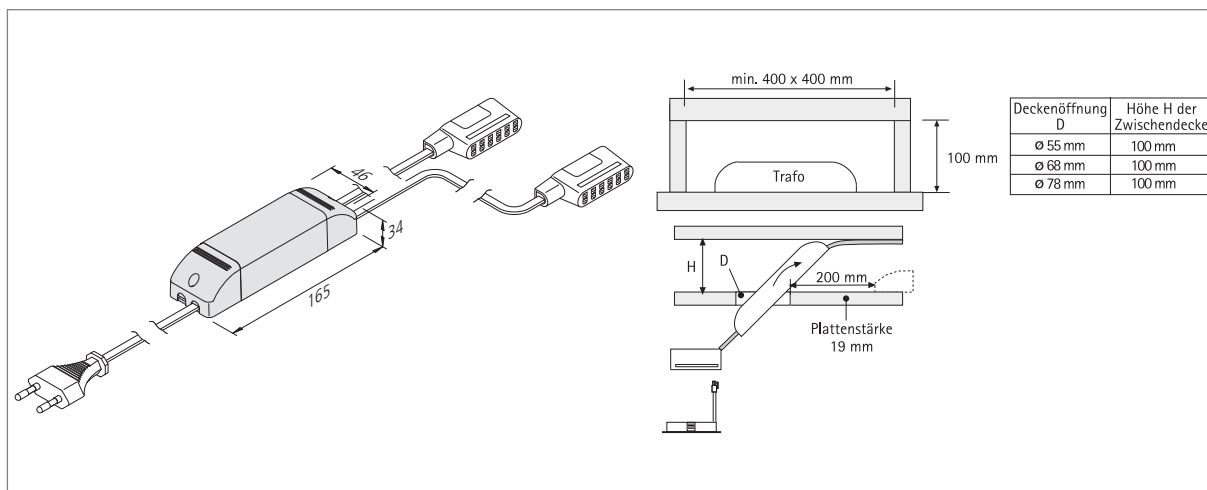
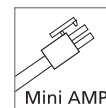

Artikel-Nr.	Bezeichnung	Hinweis	Gewicht ca.
615 002 021 01	Trafo WX 150 30 – 150W	<ul style="list-style-type: none"> • Netzanschlussleitung 1,8m mit Eurostecker • 2x Mini AMP 6-fach Verteiler 	300 g